

Инструкция по сборке параболической сетчатой антенны

3.2

1. Расположите 4 сегмента параболического сетчатого рефлектора на горизонтальной поверхности (как показано на схеме ниже);

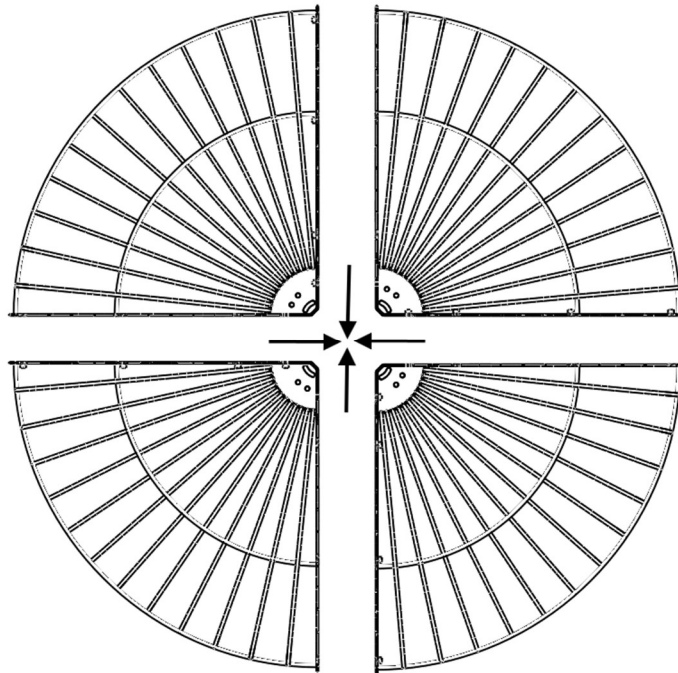

2. Наживите 16 болтов М5х12, которые входят в комплект поставки, а затем затяните их, начиная от центра рефлектора (как показано на схеме ниже);

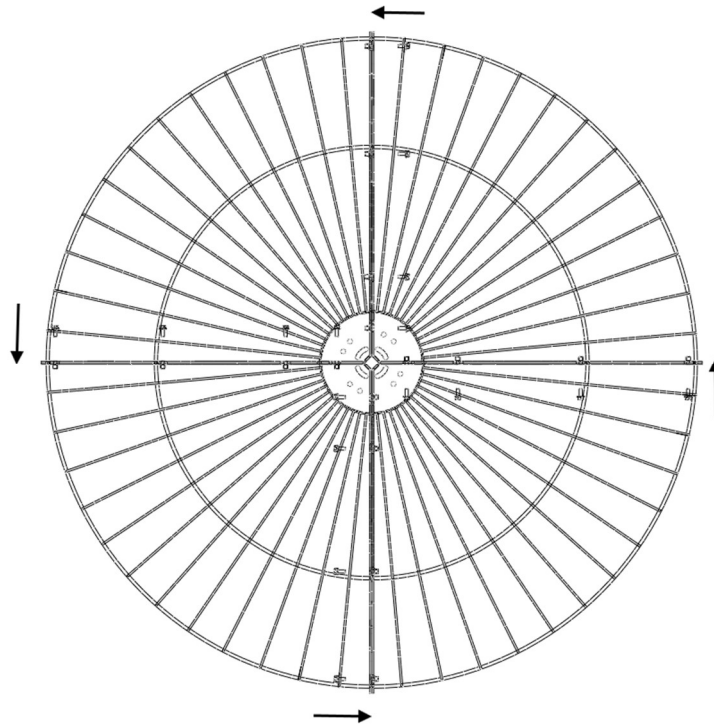

3. Закрепите кронштейн на обратной стороне антенны комплектным крепежом (как показано на схеме ниже):
 болт М6х12 – 3 шт., шайба 6 – 3 шт., шайба гровер 6 – 3 шт., гайка М6 – 3 шт.;

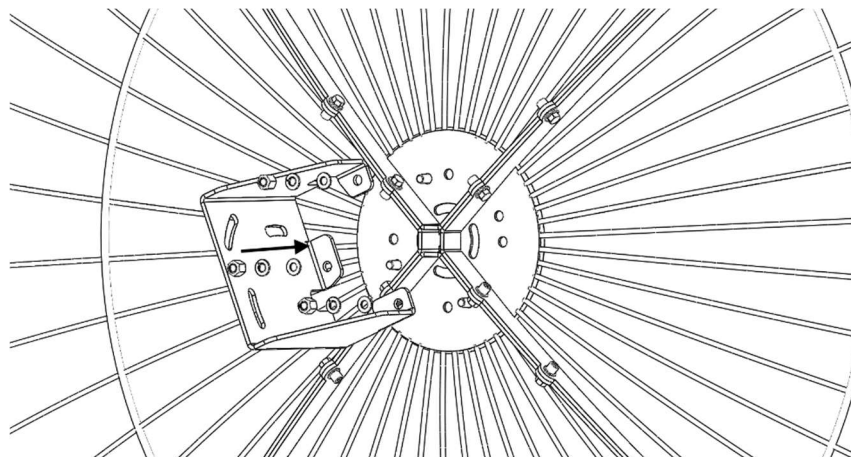

4. Вставьте облучатель (1) в хвостовик (2) с усилием до упора, установите хвостовик (2) в сборе с облучателем (1) в держатель (3) и зафиксируйте хвостовик с облучателем в держателе комплектным крепежом (как показано на схеме ниже):
 винт М4х30 – 2 шт., шайба 4 – 2 шт., шайба гровер 4 – 2 шт., гайка М4 – 2 шт.;

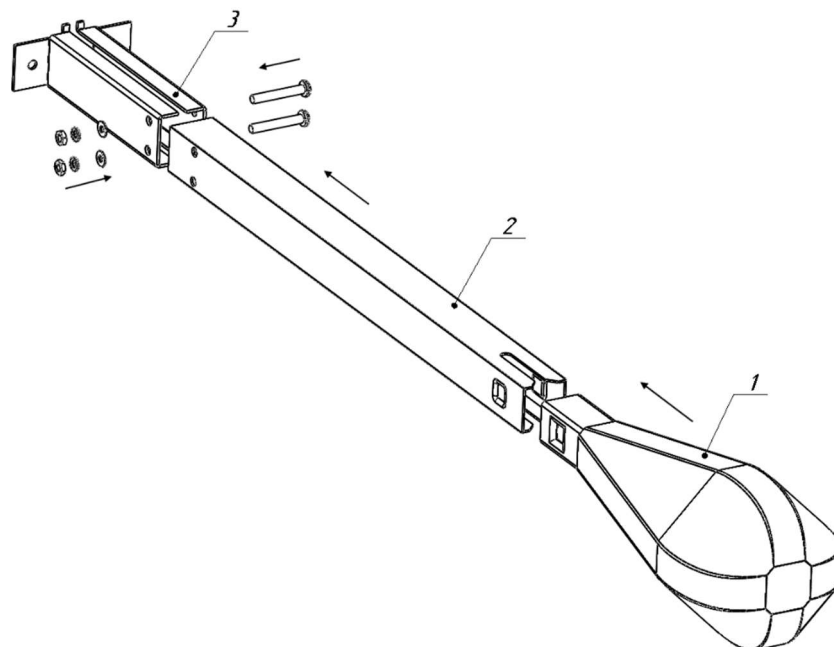

5. Закрепите облучатель в сборе с хвостовиком и держателем на лицевой стороне рефлектора комплектным крепежом (как показано на схеме ниже): болт М6х12 – 2 шт., шайба 6 – 2 шт., шайба гровер 6 – 2 шт., гайка М6 – 2 шт.;

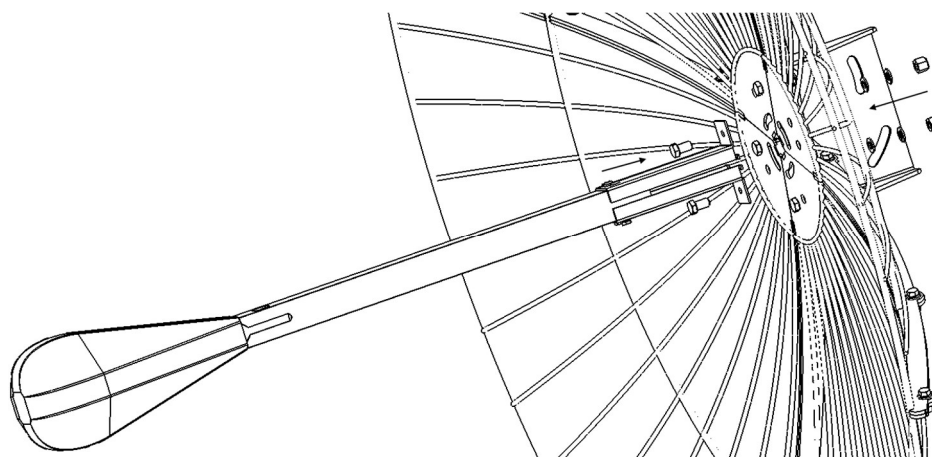

6. Закрепите на кронштейне призмы и U образные хомуты комплектным крепежом для крепления антенны на мачте (как показано на схеме ниже): шайба 6 – 4 шт., шайба гровер 6 – 4 шт., гайка М6 – 4 шт.

